

# BoWex® GT Bogenzahn-Kupplung®

## Geteilte CFK-Hülse für hohe Leistungsdichte

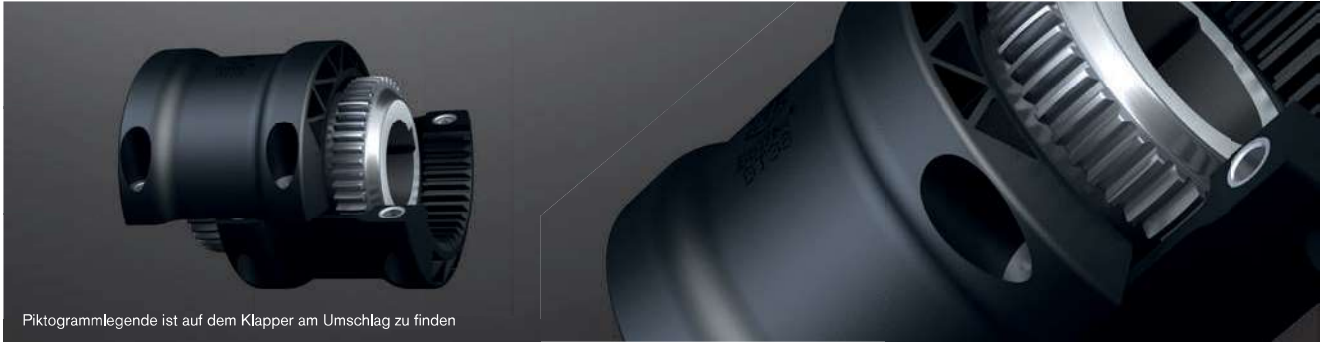

Piktogrammlegende ist auf dem Klapper am Umschlag zu finden

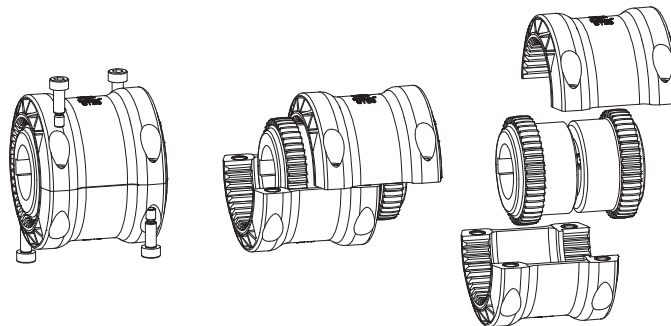
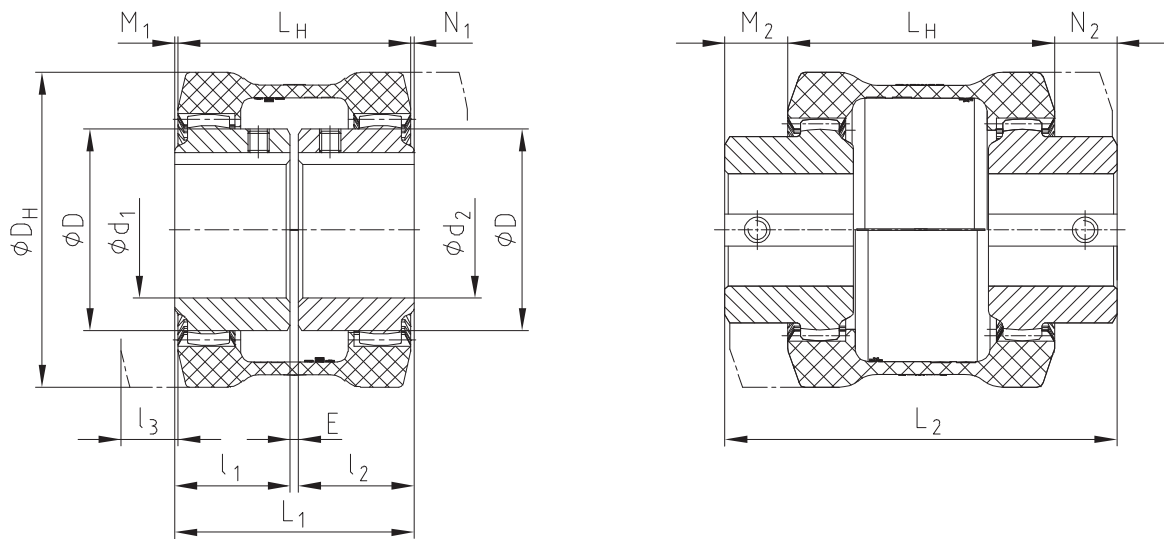
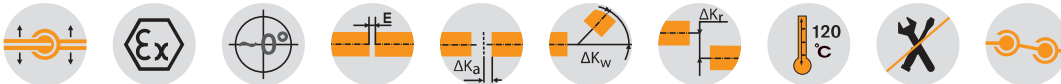

| BoWex® Bauart GT mit geteilter Hülse |                 |             |          |                         |       |                  |       |       |       |       |       |   |       |       |            |                               |       |      |   |       |       |        |
|--------------------------------------|-----------------|-------------|----------|-------------------------|-------|------------------|-------|-------|-------|-------|-------|---|-------|-------|------------|-------------------------------|-------|------|---|-------|-------|--------|
| Größe                                | Drehmoment [Nm] |             |          | Fertigbohrung $d_{max}$ |       | Abmessungen [mm] |       |       |       |       |       |   |       |       |            | Gewicht bei max. Bohrung [kg] |       |      | Massenträgheitsmoment J bei max. Bohrung [kgcm <sup>2</sup> ] |       |       |        |
|                                      | $T_{KN}$        | $T_{K max}$ | $T_{KW}$ | $d_1$                   | $d_2$ | D                | $D_H$ | $L_H$ | $l_1$ | $l_2$ | $l_3$ | E | $L_1$ | $L_2$ | $M_1, N_1$ | $M_2, N_2$                    | Hülse | Nabe | Gesamt  | Hülse | Nabe  | Gesamt |
| 28                                   | 70              | 210         | 35       | 28                      | 28    | 44               | 80    | 80    | 40    | 40    | 15    | 4 | 84    | 124   | 2          | 22                            | 0,158 | 0,22 | 0,702   | 1,77  | 1,22  | 4,21   |
| 38                                   | 120             | 360         | 60       | 38                      | 38    | 58               | 98    | 83    | 40    | 40    | 18    | 4 | 84    | 122   | 0,5        | 19,5                          | 0,25  | 0,45 | 1,15  | 4,43  | 3,36  | 11,15  |
| 48                                   | 200             | 600         | 100      | 48                      | 48    | 68               | 110   | 106   | 50    | 50    | 21    | 4 | 104   | 160   | 0          | 28                            | 0,33  | 0,67 | 1,68  | 7,39  | 6,11  | 19,61  |
| 65                                   | 560             | 1680        | 280      | 65                      | 65    | 96               | 150   | 111   | 55    | 55    | 27    | 4 | 114   | 160   | 1,5        | 24,5                          | 0,69  | 1,54 | 3,77  | 28,9  | 31,80 | 92,5   |

$l_3$  = benötigtes Ausbaumaß

|                       |                           |   |   |
|-----------------------|---------------------------|---|---|
| Bestell-<br>beispiel: | BoWex® GT-28              | $d_1 \text{ } \varnothing 20$                 | $d_2 \text{ } \varnothing 28$                 |
|                       | Kupplungsgröße und Bauart | Fertigbohrung H7<br>Nute DIN 6885 Bl. 1 (JS9) | Fertigbohrung H7<br>Nute DIN 6885 Bl. 1 (JS9) |