

## Taper-Klemmbuchse

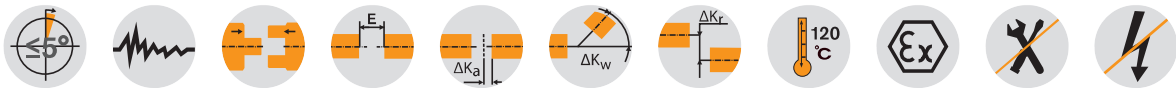

Piktogrammlegende ist auf dem Klapper am Umschlag zu finden



### Bauteile

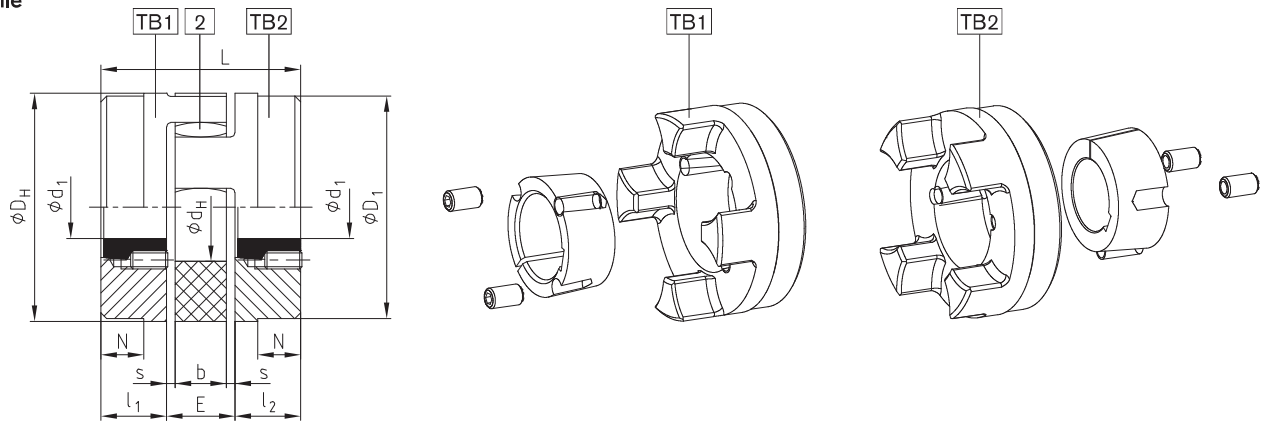

ROTEX® Wellenkupplung für Taper-Klemmbuchse														
Größe	Taper-Klemmbuchse	Abmessungen [mm]									Befestigungsschrauben für Taper-Klemmbuchsen			
		l <sub>1</sub> , l <sub>2</sub>	E	s	b	L	N	D <sub>H</sub>	D <sub>1</sub>	d <sub>H</sub>	Größe [Zoll] <sup>1)</sup>	Länge [mm]	Anzahl	T <sub>A</sub> [Nm]
24	1008	22	18	2,0	14	62	–	55	55	27	1/4"	13	2	5,7
28	1108	23	20	2,5	15	66	–	65	65	30	1/4"	13	2	5,7
38	1108	23	24	3,0	18	70	15	80	78	38	1/4"	13	2	5,7
42	1610	26	26	3,0	20	78	16	95	94	46	3/8"	16	2	20
48	1615	39	28	3,5	21	106	28	105	104	51	3/8"	16	2	20
55	2012	33	30	4,0	22	96	20	120	118	60	7/16"	22	2	31
65	2012	33	35	4,5	26	101	19	135	115	68	7/16"	22	2	31
75	2517	52	40	5,0	30	144	36	160	158	80	1/2"	25	2	49
	5/8"										32			
90	3020	52	45	5,5	34	149	33	200	160	100	5/8"	32	2	92
100	3535	90	50	6	38	230	69	225	180	113	1/2"	49	3	113
125	4545	114	60	7,0	46	288	86	290	230	147	3/4"	49	3	192

Taper-Klemmbuchse																	
Größe	Übersicht Bohrungsabmessungen d <sub>1</sub> [mm], Passung H7 - Passfedernute nach DIN 6885 Bl. 1																
1008	Ø10	Ø11	Ø12	Ø14	Ø16	Ø18	Ø19	Ø20	Ø22	Ø24	Ø25						
1108	Ø10	Ø11	Ø12	Ø14	Ø16	Ø18	Ø19	Ø20	Ø22	Ø24	Ø25	Ø28 <sup>2)</sup>					
1610	Ø14	Ø16	Ø18	Ø19	Ø20	Ø22	Ø24	Ø25	Ø28	Ø30	Ø32	Ø35	Ø38	Ø40	Ø42 <sup>2)</sup>		
1615	Ø14	Ø16	Ø18	Ø19	Ø20	Ø22	Ø24	Ø25	Ø28	Ø30	Ø32	Ø35	Ø38	Ø40	Ø42 <sup>2)</sup>		
2012	Ø14	Ø16	Ø18	Ø19	Ø20	Ø22	Ø24	Ø25	Ø28	Ø30	Ø32	Ø35	Ø38	Ø40	Ø42	Ø45	Ø50
2517	Ø16	Ø18	Ø19	Ø20	Ø22	Ø24	Ø25	Ø28	Ø30	Ø32	Ø35	Ø38	Ø40	Ø42	Ø45	Ø48	Ø50
3020	Ø25	Ø28	Ø30	Ø35	Ø38	Ø40	Ø42	Ø45	Ø48	Ø50	Ø55	Ø60	Ø65	Ø70	Ø75		
3535	Ø35	Ø38	Ø40	Ø42	Ø45	Ø48	Ø50	Ø55	Ø60	Ø65	Ø70	Ø75	Ø80	Ø85	Ø90		
4545	Ø55	Ø60	Ø65	Ø70	Ø75	Ø80	Ø85	Ø90	Ø95	Ø100	Ø105	Ø110					

• Nur lieferbar für Bauform TB2

<sup>1)</sup> 1. BSW Gewinde

Kupplungsbauforn TB1/TB2, TB1/TB1 und TB2/TB2 möglich.

Bitte fordern Sie unser separates Maßblatt (M373054) an.

<sup>2)</sup> Bohrungen mit Passfedernute (flache Ausführung) nach DIN 6885 Bl. 3

Bestell- beispiel:	ROTEX® 38	92 ShA	1108	TB1 - Ø 24		TB2 - Ø 22	
	Kupplungsgröße	Zahnkranzhärte	Taper-Klemmbuchse	Nabenausführung	Fertigbohrung	Nabenausführung	Fertigbohrung